

風管護蓋組安裝說明

警告

安裝時請戴
上手套作業



風管護蓋的高度可以在一定範圍內調整，如下圖。

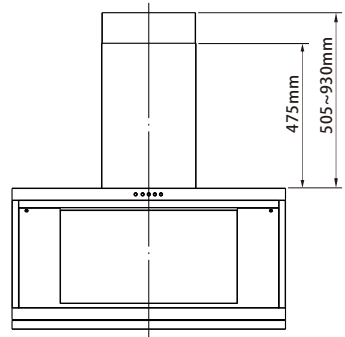

檢查以下提供的零配件有無缺少。

項次	名稱	簡圖	數量
1.	固定座		1 個
2.	護蓋固定片		2 個
3.	5/32"X8L平尾自攻螺絲		8 支
	9/64"X31L自攻螺絲		2 支
	Φ4X30L塑膠釘套		2 支

(1)取下機體上端所附之6支螺絲取下，再將護蓋固定片依照圖示位置固定，最後將螺絲鎖固於機體上。

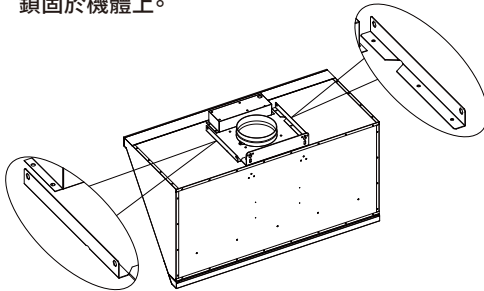

(2)將已調整好之風管護蓋放置機體上端固定，左右各以2支5/32"X8L自攻螺絲鎖固於護蓋固定片上固定。

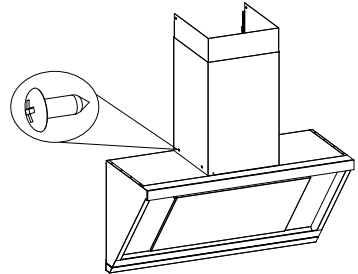

(3)將上風管護蓋垂直拉至所需位置，以此比對上風管護罩固定位置，以筆繪固定點，在已選定的安裝位置上，以電鑽鑽孔，塞入Φ4X30L塑膠釘套。使用9/64"X31L自攻螺絲將固定座定位於牆上，將上風管護罩拉至相對置，再以5/32"X8L自攻螺絲鎖固(左右各一處)。

